



THORNE &  
**DERRICK**  
INTERNATIONAL

Thorne & Derrick  
+44 (0) 191 410 4292  
www.powerandcables.com

# Cembre



Certified Quality  
Management System



Certified Environmental  
Management System



Certified Occupational  
Health & Safety  
Management System

**ENGLISH**

**FRANÇAIS**

**DEUTSCH**

**ESPAÑOL**

**ITALIANO**

**BATTERY OPERATED HYDRAULIC CUTTING TOOL  
COUPE-CABLE HYDRAULIQUE SUR BATTERIE  
HYDRAULISCHES AKKU-SCHNEIDWERKZEUG  
HERRAMIENTA HIDRÁULICA DE CORTE A BATERÍA  
UTENSILE OLEODINAMICO DA TAGLIO A BATTERIA**





**B35M-TC025  
B35M-TC025A  
B35M-TC025E  
B35M-TC025T**

**OPERATION AND MAINTENANCE MANUAL  
NOTICE D'UTILISATION ET ENTRETIEN  
BEDIENUNGSANLEITUNG  
MANUAL DE USO Y MANTENIMIENTO  
MANUALE D'USO E MANUTENZIONE**



## WARNING LABELS - ETIQUETTES SIGNALÉTIQUES - WARNSCHILDER - ETIQUETAS DE ATENCION - ETICHETTE D'AVVERTENZA

### Tool - Outil - Werkzeug - Herramienta - Utensile

	<ul style="list-style-type: none"><li>- Before using the tool, carefully read the instructions in this manual.</li><li>- Avant d'utiliser cet outil, lire attentivement les instructions de cette notice.</li><li>- Vor Inbetriebnahme unbedingt die Bedienungsanleitung durchlesen.</li><li>- Antes de utilizar la herramienta, leer atentamente las instrucciones contenidas en este manual.</li><li>- Prima di utilizzare l'utensile, leggere attentamente le istruzioni contenute in questo manuale.</li></ul>
	<ul style="list-style-type: none"><li>- Keep hands clear of cutting blade.</li><li>- Au cours du coupage, tenir les mains éloignées de la lame.</li><li>- Während des Schneidvorganges die Hände vom Messer fernhalten.</li><li>- Durante el corte, tener las manos alejadas de la cuchilla.</li><li>- Durante il taglio, tenere le mani lontane dalla lama.</li></ul>
	<ul style="list-style-type: none"><li>- See page 34.</li><li>- Voir page 34.</li><li>- siehe Seite 34.</li><li>- Véase página 34.</li><li>- Vedere pagina 34.</li></ul>

### Battery - Batterie - Akku - Batería - Batteria





 	<ul style="list-style-type: none"><li>- Never throw batteries into fire or water.</li><li>- Jamais jeter les batteries dans le feu ou dans l'eau.</li><li>- Werfen Sie Akkus nicht in das Feuer oder Wasser.</li><li>- Nunca tire las baterías al fuego o al agua.</li><li>- Mai gettare le batterie nel fuoco o in acqua.</li></ul>
	<ul style="list-style-type: none"><li>- Always recycle the batteries.</li><li>- Recycler toujours les batteries.</li><li>- Verbrauchte Akkus stets dem Recycling zuführen.</li><li>- Reutilizar siempre las baterías.</li><li>- Riciclare sempre le batterie.</li></ul>
	<ul style="list-style-type: none"><li>- Do not discard batteries into domestic refuse or waste disposal.</li><li>- Ne pas jeter de batteries dans une poubelle ou autre lieu non prévu à cet effet.</li><li>- Verbrauchte Akkus der allgemeinen Abfallentsorgung zuführen</li><li>- No tirar las baterías al cubo de basura o lugar parecido.</li><li>- Non buttare le batterie fuori uso nei cestini della spazzatura o luoghi simili.</li></ul>

FIG. 1

**26 - 46**  
LOWER AND UPPER BLADE  
LAME INFÉRIEURE ET SUPÉRIEURE  
UNTERES UND OBERES MESSER  
CUCHILLA INFERIOR Y SUPERIOR  
LAMA INFERIORE E SUPERIORE

**66**  
LATCH  
LOQUET  
VERRIEGELUNG  
ANCLAJE DE RETENCION  
DENTE DI AGGANCO

**21**  
HEAD SUPPORT  
SUPPORT TETE  
KOPFHALTER  
SOPORTE CABEZA  
SUPPORTO TESTA

**4**  
OPERATING BUTTON  
BOUTON D'ACTIONNEMENT  
STARTKNOPF  
PULSADOR DE ACCIONAMIENTO  
PULSANTE DI AZIONAMENTO

**9**  
PRESSURE RELEASE BUTTON  
BOUTON DE DECOMPRESSION  
DRUCKABLASSKNOPF  
PULSADOR DE DESBLOQUEO PRESION  
PULSANTE SBLOCCO PRESSIONE

**3**  
BATTERY  
BATTERIE  
AKKU  
BATERIA  
BATTERIA

**15**  
BATTERY RELEASE  
DEBLOCAGE BATTERIE  
AKKU ENTRIEGELUNG  
DESBLOQUEO BATERIA  
SBLOCCO BATTERIA



RESIDUAL BATTERY ENERGY DISPLAY  
INDICATEUR DE CHARGE DE BATTERIE  
AKKUANZEIGE  
INDICADOR DE CARGA DE LA BATERIA  
INDICATORE DI CARICA DELLA BATTERIA

# BATTERY OPERATED HYDRAULIC CUTTING TOOL



## WARNING

- Wear eye protection. Metal chips can fly from blades when cutting.
- Do not cut short, free pieces of steel rod or rope as they may fly off dangerously, causing injury to the operator or persons nearby.
- Inspect the blades before each use. Do not use damaged blades.
- Damaged blades can break and cause injury or damage to the tool.
- Work in a clean, uncluttered area. Keep persons away from immediate work area.
- Use this cutting tool for the manufacturer's intended purpose only.
- Do not cut live cables or conductors.

### 1. GENERAL CHARACTERISTICS

TOOL TYPE:	B35M-TC025	B35M-TC025E	B35M-TC025T	B35M-TC025A
Application range:	suitable for cutting steel ropes, copper and aluminium conductors			
Rated operating pressure bar (psi):	450 (6,500)			
Dimensions LxWxH mm (inches):	391 x 133 x 81 (15.4 x 5.2 x 3.2)			
Weight with battery kg (lbs):	3,1 (6.8)			
Motor Volt DC:	18			
Battery type CB1820L Volt / Ah:	18 / 2.0 Li-Ion			
Recommended oil:	AGIP ARNICA 22 or ESSO INVAROL EP22 or equivalent			
Safety:	the tool is equipped with a maximum pressure valve			
Operating temperature °C (°F):	-15 to +50 (+5 to +122)			
Battery charger ASC30-36	UE 27044000	UK 27045000	AUS/NZ 27047000	USA/CAN 27046000
Input Volt / Hz:	220 - 240 / 50 - 60			115 / 60
W:	85			
<b>Acoustic Noise (Directive 2006/42/EC, annexe 1, point 1.7.4.2 letter u)</b> – The weighted continuous acoustic pressure level equivalent A at the work place $L_{pA}$ is equal to ..... 64,9 dB (A) – The maximum value of the weighted acoustic displacement pressure C at the work place $L_{pCPeak}$ is equal to ..... 99,7 dB (C) – The acoustic power level emitted by the machine $L_{WA}$ is equal to ..... 69,3 dB (A)				
<b>Risks due to vibration (Directive 2006/42/EC, annexe 1, point 2.2.1.1)</b> Tests carried out in compliance with the indications contained in UNI ENV 25349 and UNI EN 28662 part 1 <sup>st</sup> Standards, and under operating conditions much more severe than those normally found, certify that the weighted root mean square in frequency of the acceleration the upper limbs are exposed to for each biodynamic reference axis is 0,527 m/sec <sup>2</sup> max.				

The tool can be held in one hand while positioning the conductor with the other.

The part reference includes the following:

- Basic tool complete with battery.
- Spare battery.
- Battery charger (model depends on the tool version).
- Plastic carrying case **VAL P22**.

## 2. INSTRUCTIONS FOR USE (Ref. to Fig. 1 page 3)

### 2.1) Setting

With the tool in the rest position, proceed as follows:

Insert the conductor between the blades at the desired cutting point.

For a running conductor, release the latch (66) and open the tool head.



**OPENING THE UPPER BLADE MUST BE DONE ONLY WHEN THE TOOL IS IN REST POSITION (LOWER BLADE (26) COMPLETELY RETRACTED).**

With the conductor on the lower blade (26), close the tool head and fully secure the latch (66).

**Before commencing the cutting operation ensure that the latch (66) is fully secured: partial closure may damage the tool head.**

### 2.2) Blade advancement

Grip the tool firmly and comfortably and press the operating button (4) to activate the motor-pump group for the advancement of the lower blade (26). To halt the advancement, release the operating button (4) and the motor will cut out.

### 2.3) Cutting

By keeping operating button (4) pressed, the motor continues to operate: the ram will gradually move the lower blade to cut through the conductor.

The motor will continue to operate after the maximum pressure relief valve has activated. No further cutting force is applied, the oil is bypassed and returned to the reservoir.

### 2.4) Blade retraction

Press the pressure release button (9), the ram will retract and open the blades.

### 2.5) Head rotation

For ease of operation the tool head can rotate through 180°, allowing the operator to work in the most comfortable position.

**Warning: do not attempt to rotate the head when the hydraulic circuit is pressurised.**

## 2.7) Battery status

The battery is equipped with LED indicators that indicate the remaining battery life at any time by pressing the adjacent button (P).

4 LEDs illuminated: Fully charged

2 LEDs illuminated: 50 % capacity

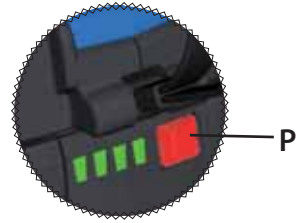

1 LED flashing: Minimum charge, replace the battery



## 2.8) Insertion/replacement of battery

To replace the battery, remove it by pressing the release button (15) (Ref. to Fig.2 page 24), then insert the new battery, sliding it into the guides until it locks.

## 3. WARNING

-  **THE TOOL IS UNSUITABLE FOR CONTINUOUS USE AND SHOULD BE ALLOWED TO COOL DOWN FOLLOWING UNINTERRUPTED, SUCCESSIVE CUTTING OPERATIONS; FOR INSTANCE, HAVING EXHAUSTED A FULLY CHARGED BATTERY IN ONE SESSION, DELAY BATTERY REPLACEMENT FOR A FEW MINUTES. OBSERVE RECOMMENDED REST PERIODS ALSO WHEN USING AN EXTERNAL POWER SUPPLY.**
-  **DO NOT USE THIS TOOL ON LIVE CABLES.**
-  **PROTECT THE TOOL FROM RAIN AND MOISTURE. WATER WILL DAMAGE THE TOOL AND BATTERY. ELECTRO-HYDRAULIC TOOLS SHOULD NOT BE OPERATED IN POURING RAIN OR UNDER WATER.**

### 3.1) Using the battery charger

Carefully follow the instructions in the battery charger manual.

## 4. MAINTENANCE

The tool is robust, completely sealed, and requires very little daily maintenance.

Compliance with the following points should help to maintain the optimum performance of the tool:

### 4.1) Thorough cleaning

Dust, sand and dirt are a danger for any hydraulic device.

Every day, after use, the tool must be wiped with a clean cloth taking care to remove any residue, especially close to moveable parts.

## 4.2) Storage

When not in use, the tool should be stored and transported in the plastic case to prevent damage. The case is suitable for storing the tool and accessories.

Plastic case: **VAL P22**, size 465x315x135 mm (18.3x12.4x5.3 inches) weighs 1,5 kg (3.3 lbs).

## 5. BLADE REPLACEMENT (Ref. to Fig. 4 and 5, page 33)

After extended use, the blades may lose their cutting edge.

Replace the blades as follows:

### 5.1) Lower blade

- Release latch (66), and open the tool head.
- Operate the tool to advance the lower blade (26) until grub screw (27) is visible on the ram (16).
- Using a flat blade screwdriver remove the grub screw (27) and release the lower blade (26).
- Insert the new blade and fit the grub screw (27).

**Warning: before closing the tool head, release the oil pressure and retract the lower blade, otherwise the tool head assembly may hit and damage the lower blade.**

### 5.2) Upper blade

- Release latch (66), and open the tool head.
- Remove the circlip (87) and extract the head pin (86).
- Remove circlip (47) and latch pin (40) to release the latch (66).  
Remove latch spring (50) from the spacer (39).
- Using a 10 mm spanner, remove 8 nuts (42), 8 washers (41) and 4 studs (48), releasing the blade (46).
- Position the new blade in the head assembly, insert 4 studs (48), fit 8 washers (41) and 8 nuts (42).  
Insert the latch spring (50) into the spacer (39). Reassemble the latch (66) and tighten the 8 nuts.
- Fit the head assembly to the head support using the pin (86) and circlip (87).

## 6. RETURN TO Cembre FOR OVERHAUL

In the case of a breakdown contact our **Local Agent** who will advise you on the problem and give you the necessary instructions on how to dispatch the tool to our **nearest service Centre**; if possible, attach a copy of the Test Certificate supplied by **Cembre** together with the tool or, if no other references are available, indicate the approximate purchase date and the tool serial number.

# OUTIL HYDRAULIQUE DE SERTISSAGE SUR BATTERIE



## RECOMMANDATIONS

- Toujours porter une visière de protection pendant les opérations de coupe, car de petits éclats de câbles peuvent être propulsés.
- Ne pas couper de morceaux trop courts, car ils pourraient être projetés dangereusement et blesser l'opérateur ou une personne proche.
- Contrôler les lames avant chaque utilisation. Ne pas utiliser l'outil avec une lame endommagée.
- Les lames endommagées peuvent abîmer l'outil.
- Travailler dans un espace propre et ordonné. Eloigner les personnes de la zone de travail.
- N'utiliser cet outil que dans les conditions indiquées par le fabricant.
- Ne pas couper de câble sous tension électrique.

### 1. CARACTERISTIQUES GENERALES

OUTIL TYPE:	B35M-TFC	B35M-TFCE	B35M-TFCT	B35M-TFCA
Domaine d'application:	conçu pour couper des câbles métalliques en acier, cuivre ou aluminium.			
Pression nominale bar (psi):	450 (6,500)			
Dimensions LxLxH mm (inches):	391 x 133 x 81 (15.4 x 5.2 x 3.2)			
Poids avec batterie kg (lbs):	3,1 (6.8)			
Moteur Volt DC:	18			
Batterie type CB1820L Volt / Ah:	18 / 2.0 Li-Ion			
Huile recommandée:	AGIP ARNICA 22 ou ESSO INVAROL EP22 ou équivalents			
Sécurité:	l'outil est équipé d'une valve de surpression			
Température de fonctionnement °C (°F):	-15 à +50 (+5 à +122)			
Chargeur de batterie ASC30-36	UE 27044000	UK 27045000	AUS/NZ 27047000	USA/CAN 27046000
Alimentation Volt / Hz:	220 - 240 / 50 - 60			115 / 60
W:	85			
<b>Pression sonore aérienne (Directive 2006/42/CE, annexe 1, point 1.7.4.2, lettre u)</b>				
– Le niveau de pression sonore continue équivalente pondérée A sur le poste de travail $L_{pA}$ est ..... 64,9 dB (A)				
– Le niveau de pression sonore instantanée pondéré C sur le poste de travail $L_{pCPeak}$ est ..... 99,7 dB (C)				
– Le niveau de puissance acoustique dégagée par la machine $L_{WA}$ est ..... 69,3 dB (A)				
<b>Risques dérivés des vibrations (Directive 2006/42/CE, annexe 1, point 2.2.1.1)</b>				
Des relevés réalisés suivant les indications des Normes UNI ENV 25349 et UNI EN 28662 partie 1 <sup>a</sup> , dans des conditions de service largement représentatives des conditions d'emploi normales témoignent que la valeur quadratique moyenne pondérée en fréquence de l'accélération à laquelle sont exposés les membres supérieurs pour chaque axe biodynamique de référence est de <b>0,527 m/sec<sup>2</sup> maxi</b> .				



L'opérateur peut manier confortablement l'outil d'une seule main pendant tout le cycle de travail; l'autre main étant ainsi libre de placer correctement le conducteur.

L'ensemble comprend:

- Outil de base avec batterie.
- Batterie de rechange.
- Chargeur de batterie (différent en fonction de la version de l'outil).
- Coffret de rangement en plastique **VAL P22**.

## 2. INSTRUCTIONS D'UTILISATION

### 2.1) Préparation (Voir Fig. 1, page 3)

Avec l'outil en position repos, procéder de la façon suivante:

positionner le câble entre les lames de façon à ce qu'elles soient en correspondance avec la position de coupe souhaitée. Si le câble est passant, il sera alors nécessaire d'ouvrir la tête en tirant le loquet (66) permettant l'ouverture de la tête (lame supérieure).



**L'OUVERTURE DE LA LAME SUPÉRIEURE NE DEVRA ÊTRE EFFECTUÉE QU'AVEC LA LAME INFÉRIEURE (26) COMPLÈTEMENT BAISSÉE.**

Poser la lame inférieure (26) contre le câble à couper, refermer la tête en la verrouillant à l'aide du loquet (66).

**Avant d'effectuer l'opération de coupe, s'assurer que le loquet (66) soit parfaitement enclenché.**

### 2.2) Avance des lames

Empoigner fort l'outil et appuyer sur le bouton d'actionnement (4) pour mettre en marche le groupe moteur pompe; les lames commencent à s'approcher du câble.

Lorsque les deux lames sont en contact avec le câble, arrêter le mouvement en lâchant bouton (4), afin de vérifier qu'elles soient placées parfaitement sur le point à couper; si ce n'est pas le cas, les réouvrir (voir § 2.4) et les remettre à la bonne place.

### 2.3) Coupe

En maintenant pressé le bouton de actionnement (4), on maintient la rotation du moteur; le piston fait avancer les lames progressivement jusqu'à ce que le câble soit coupé complètement. Si on maintient le bouton d'actionnement (4) pressé après avoir fini de couper le câble, on entendra rapidement se déclencher la valve de surpression; cette dernière dévie directement l'huile dans le réservoir et non plus vers le piston, annulant ainsi toute pression sur les lames.

### 2.4) Réouverture des lames

Appuyer à fond sur le bouton de décompression (9) pour provoquer l'ouverture des lames.

### 2.5) Rotation de la tête

La tête de l'outil pivote de 180° par rapport au corps, permettant à l'utilisateur de travailler dans la meilleure position.

**Attention: ne pas forcer la rotation de la tête, lorsque le circuit hydraulique est sous pression.**

## 2.7) Autonomie de la batterie

La batterie est équipée d'indicateurs à LED qui permettent de contrôler, à tout moment, son autonomie résiduelle en appuyant sur la touche (P).

4 led allumées: autonomie maximale

2 led allumées: autonomie à 50 %

1 led clignotante: autonomie minimale, remplacer la batterie.

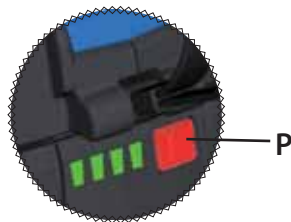

## 2.8) Introduction/replacement de la batterie

Pour remplacer la batterie, la retirer en appuyant sur le mécanisme de déblocage (15) (Voir Fig. 2, page 24), puis introduire la nouvelle batterie en la faisant coulisser sur les guides jusqu'au blocage complet.

## 3. PRECAUTIONS

**⚠ L'OUTIL N'EST PAS CONÇU POUR UNE UTILISATION EN CONTINU; APRÈS AVOIR EFFECTUÉ UNE QUANTITÉ D'OPÉRATIONS DE COUPE CONSÉCUTIVES À PARTIR D'UNE BATTERIE COMPLÈTEMENT CHARGÉE, AU MOMENT DU REMPLACEMENT DE LA BATTERIE, NOUS SUGGÉRONS D'OBSERVER UNE PÉRIODE D'ARRÊT POUR PERMETTRE LE REFROIDISSEMENT DE L'OUTIL.**

**⚠ NE PAS UTILISER L'OUTIL SUR DES CONDUCTEURS SOUS TENSION.**

**⚠ PROTÉGER L'OUTIL DE LA PLUIE ET DE L'HUMIDITÉ. L'EAU POURRAIT ENDOMMAGER L'OUTIL ET LA BATTERIE. LES OUTILS HYDRO-ELECTRIQUES NE DEVRAIENT PAS ÊTRE UTILISÉS SOUS LA PLUIE ET SOUS L'EAU.**

### 3.1) Utilisation du chargeur de batterie

Suivre attentivement les instructions indiquées sur le manuel.

## 4. ENTRETIEN

Cet outil est robuste, complètement scellé et ne nécessite aucune préoccupation ou entretien particulier. Les recommandations qui suivent sont néanmoins souhaitables pour assurer une longévité optimum:

### 4.1) Nettoyage élémentaire

Veiller à protéger l'outil de la poussière, du sable et de la boue qui sont un danger à tout système hydraulique. Chaque jour après utilisation, l'outil doit être nettoyé à l'aide d'un chiffon propre, tout particulièrement aux endroits de pièces mobiles.

## 4.2) Rangement

Au repos, pour protéger l'outil des coups accidentels et de la poussière, il convient de le ranger dans le coffret. Ce coffret (type **VAL P22**) a comme dimensions 465x315x135 mm (18.3x12.4x5.3 inches) et un poids de 1,5 kg (3.3 lbs.), est adapté pour contenir l'outil et ses accessoires.

## 5. CHANGEMENT DES LAMES (Voir Fig. 4 et 5 page 33)

Il peut arriver qu'une utilisation prolongée ou non appropriée cause la perte d'affûtage des lames ou leur endommagement. Le changement des lames est cependant très simple.

### 5.1) Lame inférieure

- Déverrouiller le loquet (66) et ouvrir la tête, jusqu'à la butée.
- Actionner l'outil pour faire avancer la lame inférieure jusqu'à ce que soit visible sa vis de fixation (27) sur le piston (16).
- A l'aide d'un tournevis, dévisser la vis (27) de façon à libérer la lame (26).
- Enlever la vieille lame, introduire la lame neuve et la bloquer au moyen de la même vis (27).

**Attention: avant de refermer la lame supérieure, relâcher la pression d'huile, de façon à ce que la lame inférieure redescende complètement, pour éviter qu'elle soit heurtée et endommagée par la supérieure.**

### 5.2) Lame supérieure

- Déverrouiller le loquet (66) et ouvrir la tête, jusqu'à la butée.
- Enlever l'anneau élastique (87), extraire l'axe (86) pour libérer le groupe supérieur.
- Enlever l'anneau élastique (47), extraire l'axe (40) et dégager le loquet (66).  
Récupérer le ressort (50), qui sera ainsi libéré du logement dans l'entretoise (39).
- A l'aide d'une clé de "10", enlever les 8 écrous (42) et les rondelles (41), extraire les goujons (48) de façon à libérer la lame (46).
- La remplacer par la neuve, replacer les 4 goujons, les rondelles (41) et serrer manuellement les 8 écrous (42); introduire le ressort (50) dans le logement correspondant de l'entretoise (39), remonter le loquet sur le groupe supérieur, serrer les 8 écrous à fond.
- Placer le groupe supérieur dans son logement, introduire à fond l'axe (86) et le bloquer à l'aide de son anneau élastique (87).

## 6. ENVOI EN REVISION A Cembre

En cas de dysfonctionnement de l'appareil, merci de vous adresser à notre **Agent Régional** qui vous conseillera et le cas échéant vous donnera les instructions nécessaires pour envoyer l'outil à notre **Centre de Service** le plus proche. Dans ce cas, joindre une copie du Certificat d'Essai livré par **Cembre** avec l'outil ou, à défaut d'autres éléments de référence, indiquer la date d'achat approximative et numéro de série.

## HYDRAULISCHES AKKU-SCHNEIDWERKZEUG



## ACHTUNG

- Tragen Sie immer eine Schutzbrille, da sich beim Schneiden Metallsplinter lösen können.
- Nicht zu kurze Stangen und Stahlseile schneiden, da diese kleinen Stücke den Bediener oder andere in der Nähe befindliche Personen verletzen können.
- Überprüfen Sie die Schneidmesser vor jedem Gebrauch. Verwenden Sie nie ein Werkzeug mit beschädigten Schneidmessern. Defekte Schneidmesser könnten das Werkzeug stark beschädigen.
- Den Arbeitsbereich immer sauber halten und es sollten sich keine weitere Menschen im Arbeitsbereich aufhalten.
- Das Werkzeug nur für die vom Hersteller angegebenen Zwecke verwenden.
- Es dürfen keine unter Spannung stehenden Teile geschnitten werden.

## 1. ALLGEMEINE EIGENSCHAFTEN

WERKZEUG TYP:	B35M-TC025	B35M-TC025E	B35M-TC025T	B35M-TC025A
Anwendungsbereich:	Geeignet zum Schneiden von Kupfer-, Aluminiumkabeln und Stahlseilen			
Arbeitsdruck bar (psi):	450 (6,500)			
Abmessungen LxBxH mm (inches):	391 x 133 x 81 (15.4 x 5.2 x 3.2)			
Gewicht inkl. Akku kg (lbs):	3,1 (6.8)			
Motor Volt DC:	18			
Akku Typ CB1820L Volt / Ah:	18 / 2.0 Li-Ion			
Empfohlenes Öl:	AGIP ARNICA 22 oder ESSO INVAROL EP22 oder ähnliches			
Sicherheit:	Das Werkzeug ist mit einem Überdruckventil ausgestattet			
Betriebstemperatur °C (°F):	-15 bis +50 (+5 bis +122)			
Akkuladegerät ASC30-36	UE 27044000	UK 27045000	AUS/NZ 27047000	USA/CAN 27046000
Eingangsspannung Volt / Hz:	220 - 240 / 50 - 60			115 / 60
W:	85			
<b>Lärmschutzbestimmung (Richtlinie 2006/42/EG, Anhang 1, Nummer 1.7.4.2, Buchstabe u)</b>				
– Der konstante Lärmpegel entsprechend Gewichtung A am Arbeitsplatz $L_{pA}$ entspricht ..... 64,9 dB (A)				
– Der höchste Lärmpegel entsprechend Gewichtung C am Arbeitsplatz $L_{pCPeak}$ entspricht ..... 99,7 dB (C)				
– Die Lärmbelastung des Geräts $L_{WA}$ entspricht ..... 69,3 dB (A)				
<b>Risiken aufgrund von Vibrationen (Richtlinie 2006/42/EG, Anhang 1, Nummer 2.2.1.1)</b>				
Messungen entsprechend der Normen UNI ENV 25349 und UNI EN 28662 Teil 1, unter repräsentativen Bedingungen haben gezeigt, daß der durchschnittliche Meßwert an den oberen Teilen, die den Vibrationen ausgesetzt sind, an den jeweiligen Achsen ist den Wert höchstens von <b>0,527 m/sek<sup>2</sup></b> .				

Der Anwender kann das Gerät während des gesamten Arbeitsganges mit einer Hand bedienen. Mit der anderen Hand kann das Kabel in der korrekten Position gehalten werden. Zum Lieferumfang unter dieser Bezeichnung gehören folgende Teile:

- Basisausführung inkl. Akku.
- Ersatzakku.
- Ladegerät (entsprechend der Länderkonfiguration).
- Kunststoffkoffer VAL P22.

## 2. BEDIENUNGSHINWEISE

### 2.1) Vorbereitung (Siehe Bild 1 Seite 3)

Wenn das Werkzeug in Ruhestellung ist, sind folgende Schritte notwendig:

Das zu schneidende Seil am gewünschten Schnittpunkt zwischen den Schneidmessern (26) positionieren. Bei durchgehendem Seil wird das Gegenmesser durch Öffnen der Verriegelung (66) zurückgeklappt.

 **DIE ÖFFNUNG DES GEGENMESSERS DARF NUR MIT GANZ ZURÜCKGEFAHREMEM SCHNEIDMESSER (26) ERFOLGEN.**

Das Schneidmesser (26) um das zu schneidende Seil legen. Den Kopf schliessen und die Verriegelung (66) einrasten lassen.

**Vor dem Schneiden hat man sich zu vergewissern, daß die Verriegelung (66) einwandfrei eingerastet ist.**

### 2.2) Schneidvorgang

Das Werkzeug fest in die Hand nehmen und durch Drücken des Startknopfes (4) wird der Pumpenmotor gestartet, wobei sich das Schneidmesser dem Seil annähert.

Das Zusammenfahren der Schneidmesser kann durch Loslassen des Startknopfes (4) gestoppt werden. Auf diese Weise kann kontrolliert werden, dass sich die Schneidmesser genau auf dem zu schneidenden Punkt befinden. Ist dies nicht der Fall, sind die Schneidmesser zu öffnen (siehe § 2.4) und erneut zu positionieren.

### 2.3) Schneiden

Wenn der Startknopf (4) gedrückt gehalten wird, läuft der Motor weiter: der Kolben lässt das Schneidmesser allmählich nach vorn fahren, bis das Seil vollständig geschnitten worden ist.

Wird der Startknopf (4) auch nach Beendigung des Seilschnitts gedrückt gehalten, spricht das Überdruckventil sofort an, wobei das Öl direkt in den Behälter anstatt in den Kolben gelangt und ein weiterer Druck auf die Schneidmesser ausgeschlossen wird.

### 2.4) Zurückfahren des Schneidmessers

Drücken Sie kräftig den Druckablassknopf (9), dadurch fährt der Kolben zurück und das Schneidmesser gibt das Kabel frei.

### 2.5) Drehbewegung des Kopfes

Das Werkzeug ist mit einem Kopf ausgerüstet, der um 180° drehbar ist und somit ein komfortables Arbeiten ermöglicht.

**Der Kopf sollte keinesfalls in eine andere Position gedreht werden, während das Schneidwerkzeug unter Druck steht.**

## 2.7) Akkuladung

Die Akku ist mit LED-Anzeigen ausgestattet, die jederzeit über die verbleibende Akkulaufzeit Auskunft gibt, indem man auf die Taste (P) drückt.

4 LED eingeschaltet: Maximale Ladung

2 LED eingeschaltet: Ladung zu 50 %

1 LED blinkend: Minimale Ladung,

Akku austauschen bzw. aufladen

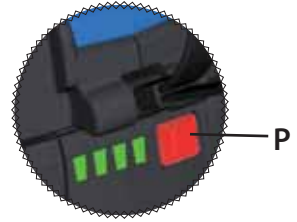

## 2.8) Akku Einsetzen/Auswechseln

Drücken Sie für den Akkuaustausch auf die Entriegelung (15) (siehe Bild 2, Seite 24) und führen Sie den neuen Akku bis zum Einratsen ein.

## 3. HINWEISE

- ⚠ **DIE AKKUWERKZEUGE SIND NICHT FÜR EINEN DAUEREINSATZ GEEIGNET. WENN EIN VOLL GELADENER AKKU DURCH Hintereinander ausgeführte Schnitte getauscht werden muss, empfehlen wir vor dem AkkUwechsel das Werkzeug eine angemessene Zeit abkühlen zu lassen.**
- ⚠ **DAS WERKZEUG DARF NICHT BEI UNTER SPANNUNG STEHENDEN LEITERN VERWENDET WERDEN.**
- ⚠ **DAS WERKZEUG VOR REGEN UND FEUCHTIGKEIT SCHÜTZEN. WASSER KÖNNTE DAS WERKZEUG UND DEN AKKU BESCHÄDIGEN. ELEKTROHYDRAULISCHE WERKZEUGE SOLLTEN NICHT IM REGEN ODER UNTER FLIESSENDEM WASSER EINGESETZT WERDEN.**

### 3.1) Verwendung des Ladegerätes

Die in der Bedienungsanleitung gegebenen Hinweise sind zu beachten.

## 4. WARTUNG

Das Werkzeug ist robust und benötigt keine spezielle Pflege oder Instandhaltung.

Zur Erhaltung der Garantieansprüche beachten Sie folgende Hinweise:

### 4.1) Pflege

Dieses Werkzeug sollte vor starker Verschmutzung geschützt werden, da dies für ein hydraulisches System gefährlich ist. Jeden Tag nach der Arbeit sollte das Werkzeug mit einem Tuch von Schmutz und Staub gereinigt werden, besonders die beweglichen Teile.

## 4.2) Lagerung

Wenn das Werkzeug nicht benötigt wird, sollte es in der Kunststoffkassette gelagert werden und ist somit gegen Beschädigungen wie Stoß und Staub geschützt.

Die Kunststoffkassette Typ **VAL P22** hat folgende Abmessungen: 465x315x135 mm (18.3x12.4x5.3 inches) und ein Gewicht von 1,5 kg (3.3 lbs.), geeignet zum Lagern von Werkzeug und Zubehör.

## 5. SCHNEIDMESSER WECHSELN (Siehe Bild 4 und 5, Seite 33)

Nach längerem Gebrauch oder nach Anwendungsfehlern kann es zu Abnutzungen (beschädigt, unscharf) an den Messern kommen. Bei einem Wechsel sollten Sie wie folgt vorgehen:

### 5.1) Schneidmesser

- Den Kopf durch Betätigung der Verriegelung (66) öffnen.
- Den Motor betätigen und das Schneidmesser nach vorne fahren, bis die Stiftschraube (27) zur Befestigung des Messers (26) auf dem Kolben (16) sichtbar ist.
- Die Stiftschraube (27) mit einem Schraubenzieher herausschrauben und das Schneidmesser (26) auswechseln.
- Anschließend mit der Stiftschraube (27) das neue Messer wieder befestigen.

**Achtung: bevor das Gegenmesser wieder geschlossen wird, muss das Schneidmesser komplett zurückgefahren sein, sonst könnten sich die o.g. Schneidmesser gegenseitig beschädigen.**

### 5.2) Gegenmesser

- Den Kopf durch Betätigung der Verriegelung (66) öffnen.
- Den Federring (87) entfernen und den Bolzen (86) soweit herausziehen, dass der obere Teil des Schneidkopfes abgenommen werden kann.
- Den Federring (47) und Bolzen (40) demontieren, dabei wird die Verriegelung auch entfernt. Die Feder (50) aus ihrem Sitz im Abstandsstück (39) demontieren.
- Die 8 Muttern (42) mit einem "10"-Schlüssel lösen, die Zugbolzen (48) und Scheiben (41) herausziehen und das Gegenmesser (46) demontieren.
- Das Gegenmesser durch ein neues ersetzen. Anschließend die 4 Zugbolzen mit den Muttern (42) leicht anziehen. Die Feder (50) in ihren Sitz mit der Verriegelung montieren und die Muttern mit den Scheiben (41) fest anziehen.
- Die obere Gruppe auf dem Schneidkopf mit dem Bolzen (86) und Federring (87) montieren.

## 6. EINSCHICKEN AN Cembre ZUR ÜBERPRÜFUNG

Sollten an dem Gerät Fehler auftreten, wenden Sie sich bitte an unsere Gebietsvertretung, die Sie gerne beraten und Ihnen alle nötigen Informationen zum Einsenden des Gerätes an unseren Hauptsitz geben wird. Wenn vorhanden, legen Sie dem Gerät bitte eine Kopie des von **Cembre** mitgelieferten Zertifikates bei. Bei fehlenden Informationen geben Sie bitte an, wann Sie das Gerät erworben haben.

# HERRAMIENTA HIDRAULICA DE CORTE A BATERÍA



## ATENCIÓN

- Operar siempre con las gafas de trabajo, durante las operaciones de corte pueden ocasionarse esquirlas metálicas.
- No cortar trozos demasiado cortos de cables de acero, que pudieran ser proyectados peligrosamente a distancia, causando daños al operador y a las personas cercanas.
- Inspeccionar las cuchillas antes de utilizar la herramienta. No utilizar la herramienta con las cuchillas dañadas.
- Cuchillas dañadas pueden causar la rotura de la herramienta.
- Operar en área de trabajo limpia, despejada y alejada de las personas.
- Sólo utilizar esta herramienta de corte para el fin previsto por el constructor.
- No cortar conductores o cables con tensión eléctrica.

### 1. CARACTERÍSTICAS GENERALES

HERRAMIENTA TIPO:	B35M-TC025	B35M-TC025E	B35M-TC025T	B35M-TC025A
Campo de aplicación:	idónea para cortar cables de cobre, aluminio y acero			
Presión nominal de trabajo bar (psi):	450 (6,500)			
Dimensiones LxAxA mm (inches):	391 x 133 x 81 (15.4 x 5.2 x 3.2)			
Peso con batería kg (lbs):	3,1 (6.8)			
Motor Volt DC:	18			
Batería tipo CB1820L Volt / Ah:	18 / 2.0 Li-Ion			
Aceite recomendado:	AGIP ARNICA 22 o ESSO INVAROL EP22 o equivalentes			
Seguridad:	la herramienta está provista de válvula de sobrepresión			
Temperatura de funcionamiento °C (°F):	-15 a +50 (+5 a +122)			
Cargador de batería ASC30-36	UE 27044000	UK 27045000	AUS/NZ 27047000	USA/CAN 27046000
Alimentación Volt / Hz:	220 - 240 / 50 - 60			115 / 60
W:	85			
<b>Nivel sonoro aéreo (Directiva 2006/42/CE, anexo 1, punto 1.7.4.2, letra u)</b>				
– El nivel de presión acústica continua equivalente ponderado A en el puesto de trabajo $L_{pA}$ es de ..... 64,9 dB (A)				
– El nivel máximo de la presión acústica instantánea ponderada C en el puesto de trabajo $L_{pCPeak}$ es de ..... 99,7 dB (C)				
– El nivel de potencia acústica emitida por la máquina $L_{WA}$ es de ..... 69,3 dB (A)				
<b>Riesgos debidos a las vibraciones (Directiva 2006/42/CE, anexo 1, punto 2.2.1.1)</b>				
Medidas realizadas según las indicaciones de las Normas UNI ENV 25349 y UNI EN 28662 parte 1ª, en condiciones de utilización ampliamente representativas respecto a las que se encuentran normalmente, atestan que el valor cuadrático medio ponderado en frecuencia, de la aceleración a la que están expuestos los miembros superiores para cada eje biodinámico de referencia, es al máximo de 0,527 m/sec <sup>2</sup> .				



El operario puede manejar cómodamente la herramienta durante todo el ciclo de trabajo con una sola mano mientras que con la otra mantiene el conductor en su posición correcta.

La sigla identifica el conjunto formado por:

- Herramienta base con batería.
- Batería de reserva.
- Cargador de batería (diferente según el modelo de la herramienta).
- Caja de almacenamiento tipo **VAL P22**.

## 2. INSTRUCCIONES DE USO

### 2.1) Preparación (Ref. a Fig. 1 pag. 3)

Con la herramienta en posición de reposo, opere como sigue:

colocar el cable entre las cuchillas de manera que éstas se encuentren en el punto de corte deseado. Si el cable es pasante, será necesario abrir la cabeza, desenganchando el anclaje de retención (66) y hacer girar el conjunto superior.



**SOLAMENTE SE PUEDE ABRIR LA CUCHILLA SUPERIOR CUANDO LA CUCHILLA INFERIOR (26) SE ENCUENTRE COMPLETAMENTE RETRAÍDA.**

Colocar la cuchilla inferior (26) sobre el cable a cortar, volver a cerrar el grupo superior bloqueándolo con el anclaje de retención (66).

**Antes de proceder con la operación de corte, comprobar que el anclaje de retención (66) esté enganchado perfectamente.**

### 2.2) Acercamiento de las cuchillas

Empuñar firmemente la herramienta y apretar el pulsador de accionamiento (4): se pone en marcha el grupo motor-bomba y la cuchilla empieza a acercarse al cable. Cuando las dos cuchillas están en contacto con el cable, detener el movimiento de las mismas soltando el pulsador (4) para comprobar que se encuentran exactamente en la posición del punto que se desea cortar; de no ser así, volver a abrirlas (véase el punto 2.4) y volver a situarlas.

### 2.3) Corte

Manteniendo apretado el pulsador de accionamiento (4), el pistón hará avanzar progresivamente la cuchilla inferior hasta cortar completamente el cable.

Si se mantuviera apretado el pulsador (4) después de finalizar el corte del cable, se activaría rápidamente la válvula de sobrepresión, desviando el aceite directamente al tanque y no al pistón, anulando cualquier otra impulsión sobre las cuchillas.

### 2.4) Reapertura de las cuchillas

Apretando a fondo el pulsador de desbloqueo de la presión (9) se obtendrá el retorno del pistón con la consiguiente apertura de las cuchillas.

### 2.5) Rotación de la cabeza

La cabeza de la herramienta puede rotar hasta 180° respecto al cuerpo, permitiendo al operario realizar el trabajo en la posición más adecuada.

**Atencion: no fuerce la cabeza, intentando rotarla, mientras el circuito hidráulico esté presurizado.**

## 2.7) Autonomía de la batería

La batería está provista de indicadores de led que permiten saber la autonomía restante en cualquier momento pulsando el botón (P).

4 led encendidos: autonomía máxima

2 led encendidos: autonomía al 50 %

1 led parpadeante: autonomía mínima, reemplazar la batería

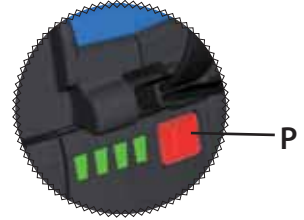

## 2.8) Inserción/sustitución de la batería

Para sustituir la batería, retírela pulsando el desbloqueo (15) (Ref. a Fig. 2, pag. 24) y luego inserte la nueva batería deslizándola por las guías hasta su tope.

## 3. ADVERTENCIAS

**!** LA HERRAMIENTA NO ESTA PREPARADA PARA UN EMPLEO CONTINUO; UNA VEZ EJECUTADO EL NUMERO DE OPERACIONES MÁXIMO PERMITIDO POR UNA BATERÍA, A LA HORA DE CAMBIARLA, ACONSEJAMOS UN OPORTUNO PERÍODO DE PAUSA PARA PERMITIR EL ENFRIAMIENTO DEL LA HERRAMIENTA.

**!** NO UTILIZAR LA HERRAMIENTA SOBRE CONDUCTORES EN TENSION.

**!** PROTEGER LA HERRAMIENTA DE LA LLUVIA Y LA HUMEDAD. EL AGUA PODRÍA DAÑAR LA HERRAMIENTA Y LA BATERÍA. LAS HERRAMIENTAS ELECTROHIDRÁULICAS NO DEBERÍAN FUNCIONAR BAJO LA LLUVIA O DEBAJO DEL AGUA.

### 3.1) Utilización del cargador de batería

Seguir atentamente las instrucciones detalladas en el manual correspondiente.

## 4. MANTENIMIENTO

Esta herramienta es robusta, completamente precintada y no requiere cuidados especiales para obtener un funcionamiento correcto, bastará tener algunas precauciones sencillas:

### 4.1) Limpieza adecuada

Tenga presente que el polvo, la arena y la suciedad en general, representan un peligro para toda herramienta hidráulica. Tras cada día de uso, se debe limpiar la herramienta con un trapo limpio, teniendo cuidado de eliminar la suciedad depositada, especialmente junto a las partes móviles.

## 4.2) Almacenamiento

Para proteger la herramienta de golpes accidentales y del polvo cuando no se va a utilizar, es conveniente guardarla cerrada en su estuche de plástico de cierre hermético.

Dicho estuche tipo **VAL P22** de dimensiones 465x315x135 mm (18.3x12.4x5.3 inches) pesa 1,5 kg (3.3 lbs.). Es apropiado para almacenar la herramienta y los accesorios.

## 5. CAMBIO DE LAS CUCHILLAS (Ref. a Fig. 4 y 5 pag. 33)

Puede suceder que las cuchillas se estropeen tras un uso prolongado o impropio.

Para efectuar el cambio de las cuchillas, actúe como sigue:

### 5.1) Cuchilla inferior

- Abrir la cabeza desenganchando el anclaje de retención (66) y hacer girar completamente el conjunto superior hasta el tope.
- Accionar el motor haciendo avanzar la cuchilla inferior (26) hasta que quede visible el tornillo de sujeción (27) de la misma sobre el pistón (16).
- Con un destornillador, desenroscar el tornillo (27) y soltar así la cuchilla (26).
- Sacar la cuchilla vieja, colocar la nueva y sujetarla con el tornillo mencionado.

**Atención: antes de volver a cerrar el conjunto superior, evacuar la presión del aceite, haciendo retroceder completamente la cuchilla; en caso contrario, el conjunto superior podría chocar contra la arista de la cuchilla inferior y estropearla.**

### 5.2) Cuchilla superior

- Abrir la cabeza desenganchando el anclaje de retención (66) y hacer girar completamente el conjunto superior hasta el tope.
- Quitar el aro (87), extraer el pasador (86) para soltar completamente el conjunto superior.
- Quitar el aro (47), extraer el pasador (40) y separar el anclaje de retención (66). Recuperar el muelle (50), que quedará así liberado de su alojamiento en el distanciador (39).
- Con una llave de cubo del "10", quitar las 8 tuercas (42) y extraer las arandelas (41) y los espárragos (48) de manera que la cuchilla (46) quede suelta.
- Reemplazarla con la nueva, colocar los 4 espárragos, las arandelas (41) y apretar a mano las 8 tuercas (42); insertar el muelle (50) en su alojamiento del distanciador (39), volver a montar el anclaje de retención sobre el conjunto superior, apretar a fondo las 8 tuercas (42).
- Colocar el grupo superior, insertar a fondo el pasador (86) y sujetarlo con el aro (87)

## 6. DEVOLUCION A Cembre PARA REVISIONES

En caso de fallo de la herramienta, contactar con nuestro **Agente de Zona** quien les aconsejará y eventualmente les facilitará las instrucciones necesarias para remitir la herramienta a nuestro **centro de servicio más cercano**. En tal caso, adjuntar a ser posible una copia del Certificado de Ensayo entregado en su día por **Cembre** con la herramienta, o a falta de otro elemento de referencia, indicar la fecha de compra aproximada y el número de serie.

# UTENSILE OLEODINAMICO DA TAGLIO A BATTERIA



## AVVERTENZE

- Indossare sempre una visiera protettiva, durante le operazioni di taglio possono prodursi schegge metalliche.
- Non tagliare spezzoni troppo corti di tondi o funi in acciaio che potrebbero essere proiettati pericolosamente a distanza causando danni all'operatore e alle persone vicine.
- Ispezionare le lame prima di ogni utilizzo. Non usare la testa con le lame danneggiate.
- Lam e danneggiate possono causare la rottura della testa.
- Lavorare in area pulita e sgombra. Tenere lontane le persone dall'area di lavoro.
- Utilizzare questo utensile solamente per lo scopo previsto dal costruttore.
- Non tagliare conduttori o corde sotto tensione elettrica.

### 1. CARATTERISTICHE GENERALI

UTENSILE TIPO:	B35M-TC025	B35M-TC025E	B35M-TC025T	B35-TC025A
<b>Campo di applicazione:</b>	adatto ad eseguire il taglio di conduttori e funi in rame, alluminio e acciaio			
<b>Press. nom. di esercizio</b> bar (psi):	450 (6,500)			
<b>Dimensioni LxLxA</b> mm (inches):	391 x 133 x 81 (15.4 x 5.2 x 3.2)			
<b>Peso con batteria</b> kg (lbs):	3,1 (6.8)			
<b>Motore</b> Volt DC:	18			
<b>Batteria</b> tipo CB1820L Volt / Ah:	18 / 2.0 Li-Ion			
<b>Olio consigliato:</b>	AGIP ARNICA 22 o ESSO INVAROL EP22 o equivalenti			
<b>Sicurezza:</b>	l'utensile è munito di valvola di massima pressione			
<b>Temperatura di funzionamento</b> °C (°F):	-15 a +50 (+5 a +122)			
<b>Caricabatteria</b> ASC30-36	<b>UE</b> 27044000	<b>UK</b> 27045000	<b>AUS/NZ</b> 27047000	<b>USA/CAN</b> 27046000
<b>Alimentazione</b> Volt / Hz:	220 - 240 / 50 - 60			115 / 60
<b>W:</b>	85			
<b>Rumore Aereo (Direttiva 2006/42/CE, allegato 1, punto 1.7.4.2, lettera u)</b>				
– Il livello di pressione acustica continuo equivalente ponderato A nel posto di lavoro $L_{pA}$ è pari a ..... 64,9 dB (A)				
– Il valore massimo della pressione acustica istantanea ponderata C nel posto di lavoro $L_{pCPeak}$ è pari a ..... 99,7 dB (C)				
– Il livello di potenza acustica emessa dalla macchina $L_{WA}$ è pari a ..... 69,3 dB (A)				
<b>Rischi dovuti alle vibrazioni (Direttiva 2006/42/CE, allegato 1, punto 2.2.1.1)</b>				
Rilievi condotti, secondo le indicazioni delle Norme UNI ENV 25349 e UNI EN 28662 parte 1 <sup>a</sup> , in condizioni di utilizzo ampiamente rappresentative rispetto a quelle normalmente riscontrabili, attestano che il valore quadratico medio ponderato, in frequenza, dell'accelerazione cui sono esposte le membra superiori, per ciascuno degli assi biodinamici di riferimento, è al massimo di <b>0,527 m/sec<sup>2</sup></b> .				

L'operatore può agevolmente azionare l'utensile per tutto il ciclo operativo con una sola mano, mentre con l'altra può mantenere il corretto posizionamento del conduttore;

La fornitura comprende:

- Utensile base completo di batteria.
- Batteria di riserva.
- Caricabatterie (differente in base alla versione dell'utensile).
- Valigetta di contenimento **VAL P22**.

## 2. ISTRUZIONI PER L'USO (Rif. a Fig. 1 pag. 3)

### 2.1) Preparazione

Con l'utensile in posizione di riposo, operare come segue:

posizionare il conduttore tra le lame in modo che queste si trovino in corrispondenza col punto di taglio desiderato. Nel caso di conduttore passante, sarà necessario sganciare il dente di arresto (66) e aprire la testa facendo ruotare il complesso superiore.



**L'APERTURA DELLA TESTA DOVRÀ ESSERE EFFETTUATA SOLAMENTE A LAMA INFERIORE (26) COMPLETAMENTE RETRATTA.**

Appoggiare la lama inferiore (26) sul conduttore da tagliare, richiudere il complesso superiore bloccandolo col dente di arresto (66).

**Prima di procedere con l'operazione di taglio assicurarsi che il dente di arresto (66) sia perfettamente agganciato.**

### 2.2) Accostamento delle lame

Impugnare saldamente l'utensile e premere il pulsante di azionamento (4): si avvia il gruppo motore-pompa ed inizia l'avvicinamento della lama al conduttore. Quando le due lame sono a contatto del conduttore, arrestare il loro movimento rilasciando il pulsante (4) per verificare che si trovino esattamente in corrispondenza col punto da tagliare; in caso contrario riaprirle (vedere § 2.4) e riposizionarle.

### 2.3) Taglio

Mantenendo premuto il pulsante di azionamento (4) il motore continua a girare:

la lama inferiore avanzerà progressivamente fino al completo taglio del conduttore.

Se si mantiene premuto il pulsante (4) anche dopo aver completato il taglio del conduttore, si arriva rapidamente all'intervento della valvola di max. pressione che annulla qualsiasi ulteriore spinta sulle lame.

### 2.4) Riapertura delle lame

Premendo a fondo il pulsante di sblocco pressione (9) si otterrà il ritorno del pistone con conseguente riapertura delle lame.

### 2.5) Rotazione della testa

La testa dell'utensile può ruotare di 180° rispetto al corpo, permettendo così all'operatore di eseguire il lavoro nella posizione più agevole.

**Attenzione: non forzare la testa tentando di ruotarla quando l'utensile è in pressione.**

## 2.7) Autonomia della batteria

La batteria è provvista di indicatori a led che consentono di conoscerne l'autonomia residua in qualsiasi momento, premendo il pulsante (P).

4 led accesi: massima autonomia

2 led accesi: autonomia al 50 %

1 led lampeggiante: minima autonomia, sostituire la batteria.

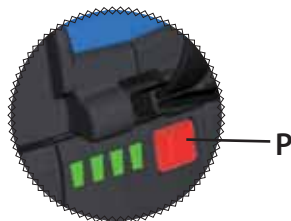

## 2.8) Inserimento /sostituzione della batteria

Per sostituire la batteria sfilarla premendo lo sblocco (15) (Rif. a Fig. 2, pag. 24), quindi inserire la nuova facendola scorrere nelle guide, fino al suo blocco.

## 3. AVVERTENZE

**!** L'UTENSILE NON È ADATTO AD UN UTILIZZO CONTINUO; DOPO AVER ESEGUITO IL NUMERO DI OPERAZIONI DI TAGLIO CONSECUTIVE CONSENTITE DA UNA BATTERIA COMPLETAMENTE CARICA, IN OCCASIONE DEL CAMBIO BATTERIA CONSIGLIAMO UN OPPORTUNO PERIODO DI PAUSA PER PERMETTERE IL RAFFREDDAMENTO DELL'UTENSILE.

**!** NON UTILIZZARE L'UTENSILE SU CONDUTTORI IN TENSIONE.

**!** PROTEGGERE L'UTENSILE DALLA PIOGGIA E DALL'UMIDITÀ. L'ACQUA POTREBBE DANNEGGIARE L'UTENSILE E LA BATTERIA. GLI UTENSILI ELETTRO-OLEODINAMICI NON DOVREBBERO ESSERE USATI SOTTO LA PIOGGIA O SOTTO ACQUA.

### 3.1) Utilizzo del caricabatterie

Seguire attentamente le istruzioni dettagliate sul relativo manuale.

## 4. MANUTENZIONE

L'utensile è robusto, completamente sigillato e non richiede attenzioni particolari; per ottenere un corretto funzionamento basterà osservare alcune semplici precauzioni:

### 4.1) Accurata pulizia

Tenere presente che la polvere, la sabbia e lo sporco rappresentano un pericolo per ogni apparecchiatura oleodinamica. Dopo ogni giorno d'uso si deve ripulire l'utensile con uno straccio pulito, avendo cura di eliminare lo sporco depositatosi su di esso, specialmente vicino alle parti mobili.

## 4.2) Custodia

Per proteggere l'utensile da urti accidentali e dalla polvere, quando non viene utilizzato, è bene custodirlo nell'apposita valigetta in materiale plastico accuratamente chiusa.

Questa valigetta (tipo **VAL P22**) adatta al contenimento dell'utensile e degli accessori, ha dimensioni 465x315x135 mm (18.3x12.4x5.3 inches) e pesa 1,5 kg (3.3 lbs.).

## 5. CAMBIO DELLE LAME (Rif. a Fig. 4 e 5 , pag. 33)

Può accadere che, per uso prolungato o improprio, le lame perdano il filo oppure si danneggino. La sostituzione delle lame vecchie con le nuove é semplice:

### 5.1) Lama inferiore

- Aprire la testa sganciando il dente di arresto (66) e far ruotare il complesso superiore, completamente fino alla battuta.
- Azionare l'utensile facendo avanzare la lama inferiore (26) fino a mettere in vista il grano di fissaggio (27) della stessa sul pistone (16).
- Con un cacciavite svitare il grano (27) liberando così la lama (26).
- Togliere la vecchia lama dall'apposita sede del pistone (16), inserirvi la nuova e bloccarla con lo stesso grano (27).
- Togliere la vecchia lama, inserirvi la nuova e bloccarla con lo stesso grano (27).

**Attenzione: prima di richiudere la testa rilasciare la pressione dell'olio, facendo arretrare completamente la lama; in caso contrario il complesso superiore potrebbe urtare contro lo spigolo della lama inferiore e danneggiarla.**

### 5.2) Lama superiore

- Sganciare il dente di arresto (66) e ruotare il complesso superiore, completamente fino alla battuta.
- Togliere l'anello elastico (87), sfilare il perno (86) per liberare il complesso superiore.
- Togliere l'anello elastico (47), sfilare il perno (40) e staccare il dente di arresto (66). Recuperare la molla (50), dall'apposita sede nel distanziale (39).
- Con una chiave fissa da "10" togliere gli 8 dadi (42) le relative molle a tazza (41) e sfilare i tiranti (48) liberando così la lama superiore (46).
- Sostituirla con la nuova, inserire i 4 tiranti (48) e le relative molle a tazza (41), serrare a mano gli 8 dadi (42); introdurre nell'apposita sede del distanziale (39) la molla (50), rimontare il dente di arresto (66) sul complesso superiore e serrare a fondo gli 8 dadi (42).
- Posizionare il complesso superiore nella sua sede, inserire a fondo il perno (86) bloccandolo con il suo anello elastico (87).

## 6. RESA ALLA Cembre PER REVISIONE

In caso di guasto contattare il nostro **Agente di Zona** il quale vi consiglierà in merito e fornirà le istruzioni necessarie per l'invio dell'utensile alla nostra **Sede**; se possibile, allegare copia del Certificato di Collaudo a suo tempo fornito dalla **Cembre** con l'utensile oppure, in mancanza di altri riferimenti, indicare la data approssimativa di acquisto.



FIG. 2





SPARE PARTS LIST

PIECES DETACHEES

ERSATZTEILLISTE

LISTA DE PIEZAS DE REPUESTO

LISTA DEI RICAMBI

**B35M-TC025**  
**B35M-TC025A**  
**B35M-TC025E**  
**B35M-TC025T**

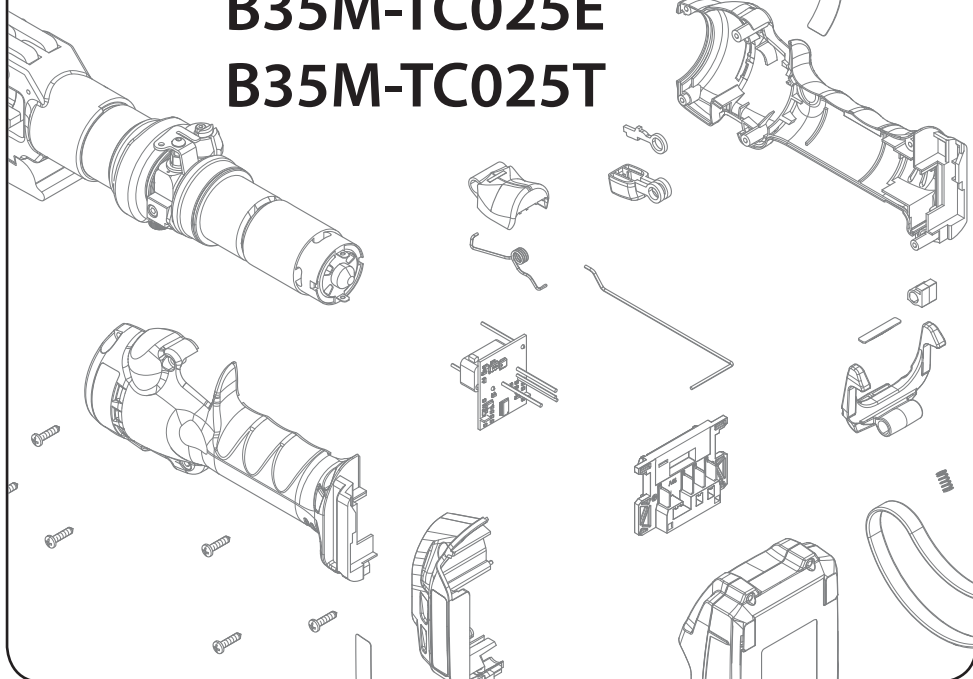

## **English**

---

When ordering spare parts always specify the following:

- **code number of item**
- **name of item**
- **type of tool**
- **serial number of tool**

## **Français**

---

Lors de la commande de pièces détachées, veuillez indiquer toujours les éléments suivants:

- **numéro de code article de la pièce**
- **désignation de la pièce**
- **type de l'outil**
- **numéro de série de l'outil**

## **Deutsch**

---

Geben Sie bitte bei der Bestellung aller Ersatzteile folgende Informationen an:

- **Artikelnummer des Ersatzteils**
- **Beschreibung des Ersatzteils**
- **Werkzeug Typ**
- **Seriennr. des Werkzeuges**

## **Español**

---

Al pedir piezas de repuesto, indicar siempre los elementos siguientes:

- **número de código del elemento**
- **descripción del elemento**
- **tipo de herramienta**
- **número de serie de la herramienta**

## **Italiano**

---

Per ordinare parti di ricambio, specificare sempre i seguenti punti:

- **numero di codice del componente**
- **denominazione del componente**
- **tipo di utensile**
- **numero di matricola dell'utensile**

*The guarantee is void if parts used are not Cembre original spares.  
 La garantie perd tout effet en cas d'emploi de pièces détachées différentes des pièces d'origine Cembre.  
 Die Garantie verfällt, wenn nicht Originalteile aus dem Hause Cembre in das Gerät eingebaut werden.  
 La garantía pierde su valor si se utilizan piezas de repuesto distintas de las originales Cembre.  
 La garanzia decade qualora vengano utilizzate parti di ricambio non originali Cembre.*

**TABLE 1 - TABLEAU 1 - TABELLE 1 - TABLA 1 - TAVOLA 1**

Code N° N° code Art.-Nr. N° código N° codice	Item Pièce Teil Elemento Componente	DESCRIPTION / DESIGNATION / BESCHREIBUNG / DESCRIPCION / DESCRIZIONE	Qty Q.tè Menge C.dad Q.ta
6000577	1	BODY RIGHT+LEFT SHELL / COQUES DROITE+GAUCHE / RECHTES UND LINKES GEHÄUSE / CARCASAS DERECHA+IZQUIERDA / COPPIA GUSCI DX+SX	1
6000128	2	BATTERY ADAPTER SHELL R+L / COQUES ADAPTATEUR DE BATTERIE / ADAPTER AKKU AUFNAHME / CARCASAS ADAPTADOR DE LA BATERIA / COPPIA GUSCI ADATTATORE BATTERIA	1
2598495	3	BATTERY / BATTERIE / AKKU / BATERIA / BATTERIA CB1820L Li-Ion 18V 2Ah	1
6000217	4	OPERATING BUTTON / BOUTON DE ACTIONNEMENT / STARTKNOPF / PULSADOR DE ACCIONAMIENTO / PULSANTE DI AZIONAMENTO	1
6000127	5	SHUTTER / SHUTTER / VERSCHLUSS / OBTURADOR / OTTURATORE	1
6000591	6	ROD / TIGE / STANGE / VARILLA / RINVIO	1
6000593	7	SPRING / RESSORT / FEDER / MUELLE / MOLLA	1
6000150	8	CONTACT SUPPORT / SUPPORTE DES CONTACTS / KONTAKTHALTER / SOPORTE CONTACTOS / SUPPORTO CONTATTI	1
6000218	9	PRES.RELEASE BUTTON / BOUTON DE DECOMPR. / DRUCKABLASSKNOPF / PULSADOR DE DESBL.PRESION / PULSANTE SBLOCCO PRESSIONE	1
6000582	10	PRES. RELIEF BUTTON STRIKER / RENFORT BOUTON / VERSTÄRKUNGSTEIL / REFUERZO PULSADOR / RINFORZO PULSANTE	1
6006287	11	MECHANICAL GROUP / GROUPE MECANIQUE / MECHANISCHE GRUPPE / GRUPO MECANICO / GRUPPO MECCANICA	1
6004168	12	COMPL.ELECTR.CIRCUIT / CIRCUIT ELECTR.COMPL. / KOMPL. STROMKREIS / CIRCUITO ELECTR.COMPL. / CIRCUITO ELETTRICO COMPLETO	1
6000126	13	SHUTTER / SHUTTER / VERSCHLUSS / OBTURADOR / OTTURATORE	1
6000589	14	WRIST STRAP / DRAGONNE / GELENKRIEMEN / CORREA / CINGHIA POLSO	1
6006280	15	BATTERY RELEASE / DEBLOCAGE BATTERIE / AKKU ENTRIEGELUNG / DESBLOQ. BATERIA / SBLOCCO BATTERIA	1
6900650	16	SCREW / VIS / SCHRAUBE / TORNILLO / VITE 3,5X16	8
6520531	17	SPRING / RESSORT / FEDER / MUELLE / MOLLA	1
6232752	18	LABEL / ETIQUETTE / SCHILD / ETIQUETA / ETICHETTA TG.0996	1
6232555	19	LABEL / ETIQUETTE / SCHILD / ETIQUETA / ETICHETTA TG.0810	1
6232676	20	LABEL / ETIQUETTE / SCHILD / ETIQUETA / ETICHETTA TG.0919	2

**TABLE 2 - TABLEAU 2 - TABELLE 2 - TABLA 2 - TAVOLA 2 (ITEM 10)**

Code N° N° code Art.-Nr. N° código N° codice	Item Pièce Teil Elemento Componente	DESCRIPTION / DESIGNATION / BESCHREIBUNG / DESCRIPCION / DESCRIZIONE			Qty Q.tè Menge C.dad Q.tà
6520601	10			SPRING / RESSORT / FEDER / MUELLE / MOLLA	1
6760230	11			PIN / GOUPILLE / STIFT / PASADOR / SPINA CILINDRICA D.4X12	1
6000199	200			ACTUATING MECHANICAL GROUP / GROUPE MECANIQUE D'ACTIONNEMENT / MECHANISCHE GETRIEBE GRUPPE / GRUPO MECÁNICO DE ACCIONAMIENTO / GRUPPO MECCANICA AZIONAMENTO	1
6000357	200	1		HOUSING / CARTER / GEHÄUSE / CARCASA / CARTER	1
6000358	200	4		GEAR / ENGRENAGE / GETRIEBE / ENGRANAJE / RUOTA A DENT.INTERNA	1
6760004	200	8		PIN / GOUPILLE / STIFT / PASADOR / SPINA CILINDRICA D.2X8	3
6900008	200	9		SCREW / VIS / SCHRAUBE / TORNILLO / VITE M3x6	2
6000849	200	10		WASHER / RONDELLE / SCHEIBE / ARANDELA / ROSETTA D. 3 SCHNORR	2
6740020	200	11		BALL / BILLE / KUGEL / BOLA / SFERA 1/4"	2
6000363	200	15		GEAR / ENGRENAGE / GETRIEBE / ENGRANAJE / INGR.SATELLITE	3
6402009	200	16		BEARING / ROULEMENT / KUGELLAGER / COJINETE / GABBIA	1
6402006	200	17		WASHER / RONDELLE / SCHEIBE / ARANDELA / RALLA	1
6000328	200	18		WASHER / RONDELLE / SCHEIBE / ARANDELA / RALLA	1
6760012	200	19		PIN / GOUPILLE / STIFT / PASADOR / SPINA CILINDRICA D.2X14	2
6000315	200	20		SPACER / EPAISSEUR / ZWISCHENSTÜCK / ESPESOR / SPESSORE 0.2 mm	3
6000231	200	210		COMPLETE DISC / DISQUE COMPLET / KOMPL. FLACHSTÜCK / DISCO COMPLETO / PIATTELLO COMPLETO	1
6000229	200	210	6	DISC / DISQUE / FLACHSTÜCK / DISCO / PIATTELLO	1
6000227	200	210	7	BALL SUPPORT / POSITIONNATEUR BILLES / KUGELARRETIERUNG / SOPORTE BOLAS / POSIZIONATORE SFERE	1
6700080	200	210	8	CIRCLIP / ANNEAU ELASTIQUE / FEDERRING / ANILLO ELASTICO / ANELLO ELASTICO D.6	1
6650136	200	210	9	WASHER / RONDELLE / SCHEIBE / ARANDELA / RONDELLA	1
6000232	200	220		COMPLETE CAM / CAME COMPLETE / NOCKEN KOMPLETT / LEVA COMPLETA / CAMMA COMPLETA	1
6000198	200	250		COMPL.MOTOR / MOTEUR COMPL. / KOMPL.MOTOR / MOTOR COMPL. / MOTORE COMPL.	1
6006286	300			HYDRAULIC GROUP / GROUPE HYDRAULIQUE / HYDRAULISCHE GRUPPE / GRUPO HIDRÁULICO / GRUPPO IDRAULICA	1
6000560	300	15		RING / ANNEAU / RING / ANILLO / ANELLO	1
6720072	300	16		RESERVOIR / RESERVOIR / ÖLTANK / DEPOSITO /SERBATOIO OLIO	1
6300027	300	17		VALVE PISTON / PISTON VALVE / VENTILKOLBEN / PISTÓN VÁLVULA / FUNGO VALVOLA	1
6000561	300	18		GRUB SCREW / VIS SANS TETE / INBUSSCHRAUBE / TORNILLO / GRANO	1
6520232	300	19		SPRING / RESSORT / FEDER / MUELLE / MOLLA	1
6620378	300	21		PUMPING RAM / PISTON DE POMPAGE / PUMPKOLBEN / PISTON BOMBEO / PISTONE POMPANTE	1
6000563	300	24		VALVE ROD / RENVOI VALVE / VENTILHEBEL / VARILLA VALVULA / RINVIO VALVOLA	1
6000575	300	26		SPRING SUPPORT / APPUI RESSORT / ANSCHLAGFEDER / APOYO MUELLE / APPOGGIO MOLLA	1
6000565	300	27		CAP / BOUCHON / VERSCHLUSS / TAPON / TAPPO PRESA PRESSIONE	1
6641027	300	30		WASHER / RONDELLE / SCHEIBE / ARANDELA / RONDELLA	1
6000567	300	31		LOCKNUT / CONTRE-ECROU / GEGENMUTTER / CONTRATUERCA / CONTRODADO	1
6000603	300	45		PRES.RELEASE LEVER / BOUTON DE DECOMPR. / DRUCKABLASSHEBEL / PALANCA DE DESBL.PRESION / LEVA SBLOCCO PRESSIONE	1
6000570	300	57		SPRING / RESSORT / FEDER / MUELLE / MOLLA	1
6740100	300	62		BALL / BILLE / KUGEL / BOLA / SFERA 5/32"	1
6520160	300	63		SPRING / RESSORT / FEDER / MUELLE / MOLLA	1
6340590	300	64		GRUB SCREW / VIS SANS TETE / INBUSSCHRAUBE / TORNILLO / GRANO	1
6520200	300	65		SPRING / RESSORT / FEDER / MUELLE / MOLLA	1

Code N° N° code Art.-Nr. N° código N° codice	Item Pièce Teil Elemento Componente	DESCRIPTION / DESIGNATION / BESCHREIBUNG / DESCRIPCION / DESCRIZIONE	Qty Q.tè Menge C.dad Q.tà
6740120	300 66	BALL / BILLE / KUGEL / BOLA / SFERA 7/32"	1
3041735	300 67	TIE / COLLIER / BINDER / ABRAZADERA / FASCETTA	2
6640205	300 68	WASHER / RONDELLE / SCHEIBE / ARANDELA / ROSETTA ø4 SCHNORR	1
6900052	300 69	SCREW / VIS / SCHRAUBE / TORNILLO / VITE M4x6	1
6000602	300 70	SPRING / RESSORT / FEDER / MUELLE / MOLLA	1
6900054	300 71	SCREW / VIS / SCHRAUBE / TORNILLO / VITE M4x6	1
6360022	300 72	O-RING / JOINT TORIQUE / O-RING / JUNTA DE GOMA / GUARNIZIONE OR	1
6360125	300 75	O-RING / JOINT TORIQUE / O-RING / JUNTA DE GOMA / GUARNIZIONE OR	1
6641020	300 77	WASHER / RONDELLE / SCHEIBE / ARANDELA / ROSETTA D6 CU	1
6000318	300 78	SPRING GUIDE / GUIDAGE DE RESSORT / FÜHRUNGSFEDER / GUIA MUELLE / GUIDA MOLLA	1
6160062	300 310	BODY / CORPS / KÖRPER / CUERPO / CORPO	1
6000153	300 350	CAP / BOUCHON / VERSCHLUSS / TAPON / TAPPO SERBATOIO	1
6000588	300 360	LEVER SUPPORT / SUPPORT LEVIER / HEBELHALTER / SOPORTE PALANCA / SUPPORTO LEVA COMPLETO	1
6000601	300 400	COMPL.MEMBRANE / MEMBRANE COMPL./ KOMPL. MEMBRAN / MEMBRANA COMPL.	1
6900602	300 500	SUCTION SCREW / VIS DE ASPIRACTION / ANSAUGSCHRAUBE / TORNILLO DE SUCCION / VITE ASPIRAZIONE	1

**TABLE 3 - TABLEAU 3 - TABELLE 3 - TABLA 3 - TAVOLA 3**

Code N° N° code Art.-Nr. N° código N° codice	Item Pièce Teil Elemento Componente	DESCRIPTION / DESIGNATION / BESCHREIBUNG / DESCRIPCION / DESCRIZIONE	Qty Q.tè Menge C.dad Q.tà
6040240	4	BACK-UP RING / ANNEAU TEFLON / STÜTZRING / ANILLO PLASTICO / ANELLO BK	1
6360300	15	O-RING / JOINT TORIQUE / O-RING / JUNTA DE GOMA / GUARNIZIONE OR	1
6620190	16	RAM / PISTON / KOLBEN / PISTON / PISTONE	1
6520597	17	SPRING / RESSORT / FEDER / MUELLE / MOLLA	1
6040490	18	RAM GUIDE RING / ANNEAU DE GUIDAGE PISTON / KOLBENFÜHRUNGSRING / ANILLO GUIDA PISTON / ANELLO GUIDA PISTONE	1
6780170	19	HEAD SUPPORT / SUPPORT TETE / KOPFHALTER / SOPORTE CABEZA / SUPPORTO TESTA	1
6420210	26	LOWER BLADE / LAME INF. / SCHNEIDMESSER / CUCHILLA INF. / LAMA INFERIORE	1
6560340	27	GRUB SCREW / VIS SANS TETE / IMBUSSSCHRAUBE / TORNILLO / GRANO FISS.LAMA	1
6560380	86	PIN / AXE / STIFT / PERNO / PERNO FISS.TESTA	1
6700140	87	CIRCLIP / ANNEAU ELASTIQUE / FEDERRING / ANILLO ELASTICO / ANELLO ELASTICO	1
6860090	600	COMPL.HEAD / TETE COMPL. / KOMPL.KOPF / CABEZA COMPL. / TESTA COMPLETA	1
6220070	600 39	SPACER / ENTRETOISE / ABSTANDSTÜCK / DISTANCIADOR / DISTANZIALE	1
6560380	600 40	PIN / AXE / STIFT / PERNO	1
6520420	600 41	SPRING WASHER / RONDELLE / SCHEIBE / ARANDELA ELASTICA / MOLLA A TAZZA	8
6180265	600 42	NUT / ECROU / MUTTER / TUERCA / DADO M6 ALTO	8
6420190	600 46	UPPER BLADE / LAME SUP. / GEGENMESSER / CUCHILLA SUP. / LAMA SUPERIORE	1
6700140	600 47	CIRCLIP / ANNEAU ELASTIQUE / FEDERRING / ANILLO ELASTICO / ANELLO ELASTICO	1
6880060	600 48	STUD / GOUJON / ZUGBOLZEN / ESPARRAGO / TIRANTE	4
6250030	600 49	PLATE / PLAQUE / PLATTE / PLACA / FIANCATA LAMA	1
6520460	600 50	SPRING / RESSORT / FEDER / MUELLE / MOLLA	1
6200020	600 66	LATCH / LOQUET / VERRIEGELUNG / DIENTE DE RET. / DENTE ARRESTO	1

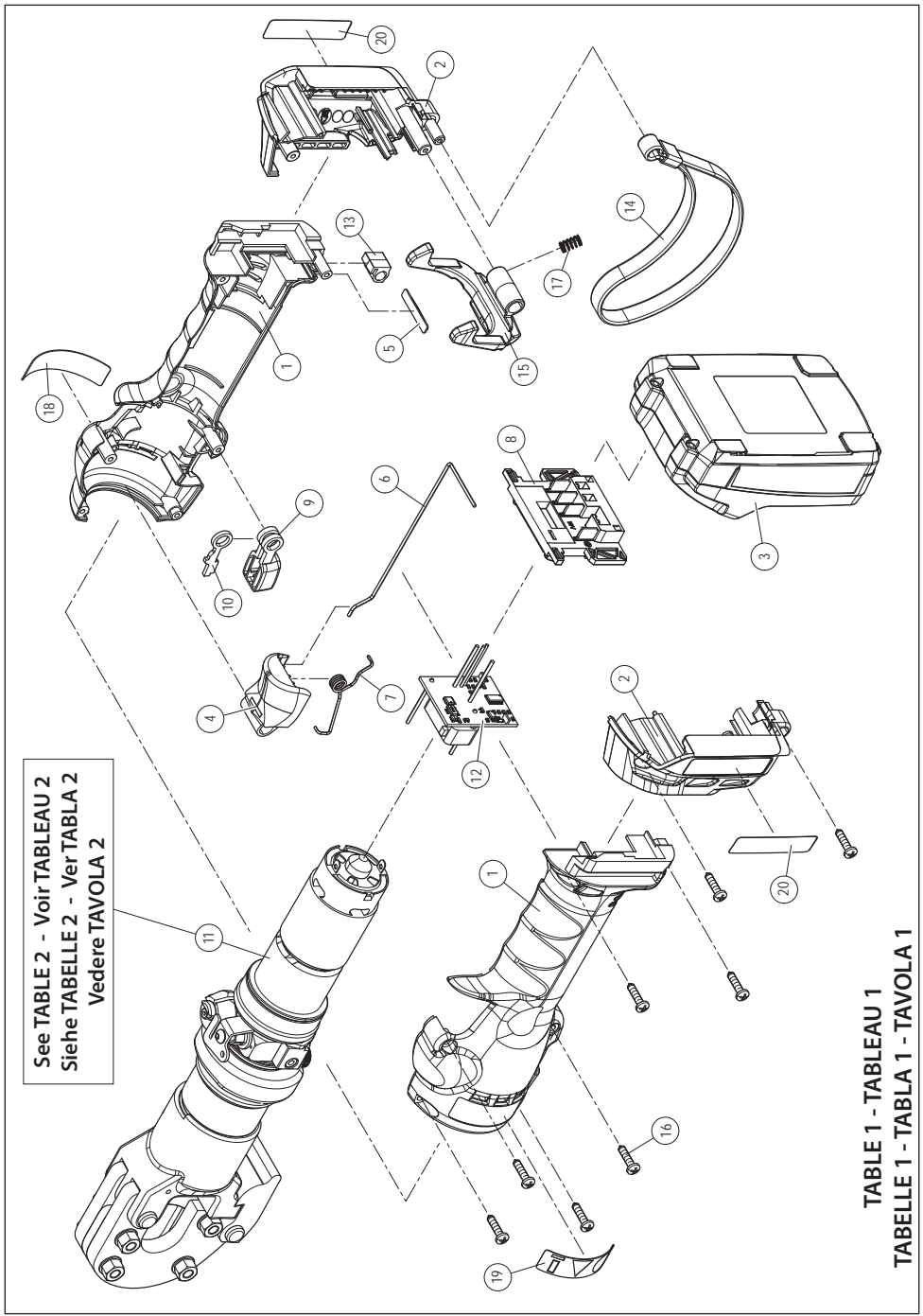

See TABLE 2 - Voir TABLEAU 2  
 Siehe TABELLE 2 - Ver TABLA 2  
 Vedere TAVOLA 2

TABLE 1 - TABLEAU 1  
 TABELLE 1 - TABLA 1 - TAVOLA 1

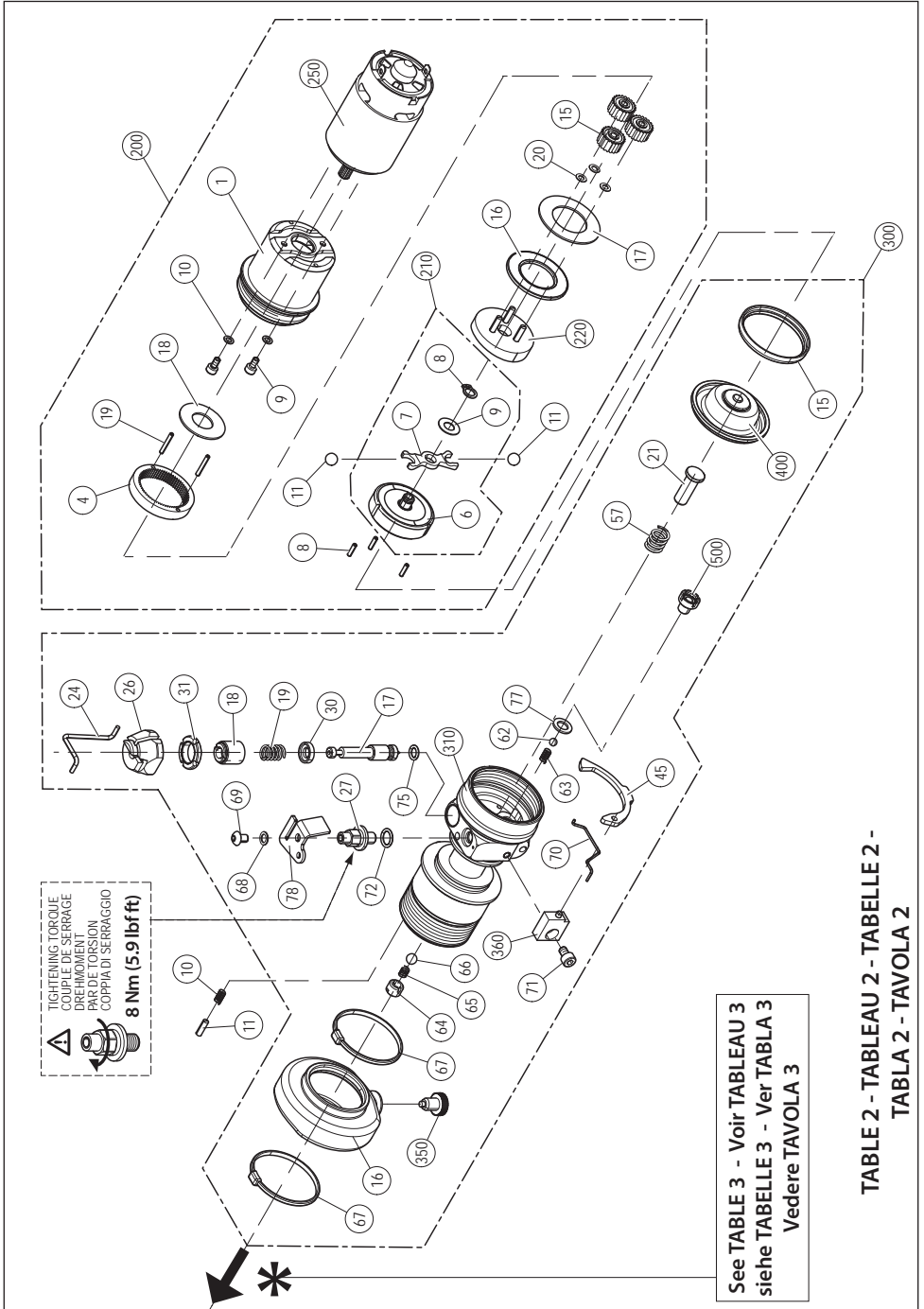

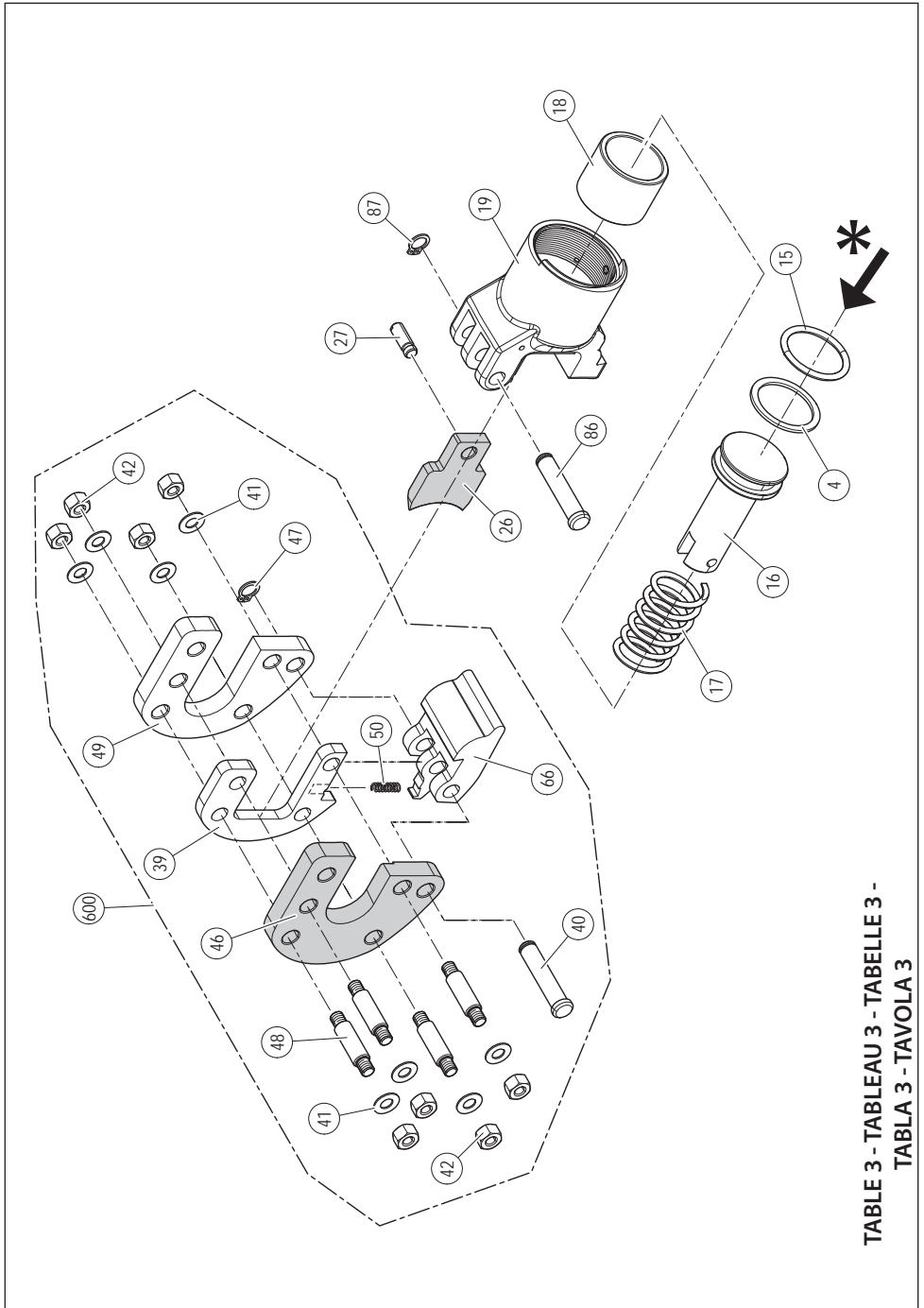

TABLE 3 - TABLEAU 3 - TABELLE 3 -  
 TABLA 3 - TAVOLA 3



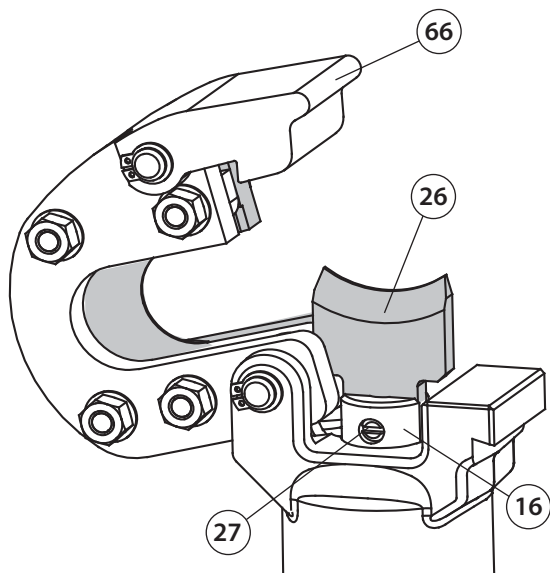

FIG. 4

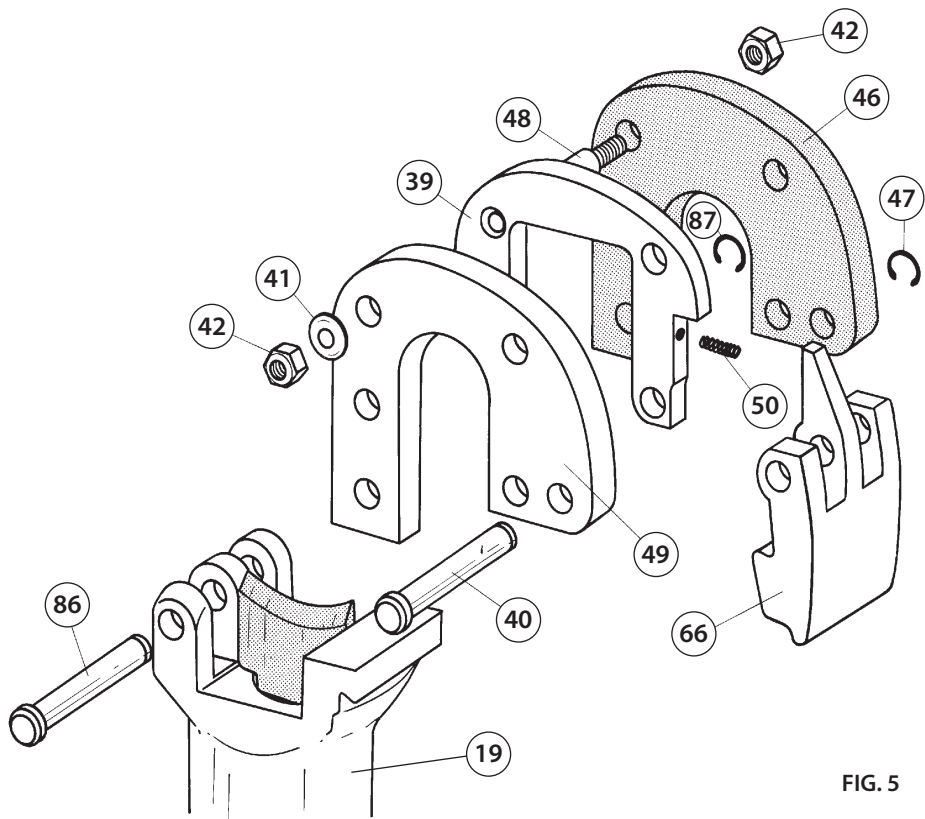
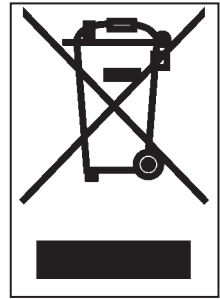

FIG. 5

- Following information applies in member states of the European Union:
- Les informations suivantes sont destinées aux pays membres de l'Union Européenne:
- Die folgenden Hinweise gelten für Mitglieder der Europäischen Union:
- Las siguientes informaciones conciernen a los estados miembros de la Unión Europea:
- Le seguenti informazioni riguardano gli stati membri dell'Unione Europea:



## English

---

### **USER INFORMATION** in accordance with "Directives 2002/95/EC and 2002/96/EC regarding the reduction of hazardous substances in electrical and electronic equipment, including the disposal of waste".

The 'Not in the bin' symbol above when shown on equipment or packaging means that the equipment must, at the end of its life, be disposed of separately from other waste.

The separate waste collection of such equipment is organised and managed by the manufacturer.

Users wishing to dispose of such equipment must contact the manufacturer and follow the prescribed guidelines for its separate collection.

Appropriate waste separation, collection, environmentally compatible treatment and disposal is intended to reduce harmful environmental effects and promote the reuse and recycling of materials contained in the equipment.

Unlawful disposal of such equipment will be subject to the application of administrative sanctions provided by current legislation.

## Français

---

### **INFORMATION POUR LES UTILISATEURS** Aux termes des "Directives 2002/95/CE et 2002/96/CE relatives à la réduction de l'utilisation de substances dangereuses dans les appareils électriques et électroniques ainsi qu'à l'élimination des déchets".

Le symbole "poubelle barrée" apposé sur l'appareil ou sur son emballage indique que le produit, à la fin de sa vie utile, doit être recueilli séparément des autres déchets.

La collecte sélective du présent appareil en fin de vie est organisée et gérée par le producteur. L'utilisateur qui voudra se débarrasser du présent appareil devra par conséquent contacter le producteur et suivre le système que celui-ci a adopté pour consentir la collecte séparée de l'appareil en fin de vie.

La collecte sélective adéquate pour l'envoi successif de l'appareil destiné au recyclage, au traitement et à l'élimination compatible avec l'environnement contribue à éviter les effets négatifs possibles sur l'environnement et sur la santé et favorise la réutilisation ou le recyclage des matériaux dont l'appareil est composé.

L'élimination abusive du produit par le détenteur comporte l'application des sanctions administratives prévues par les lois en vigueur.

## **Deutsch**

---

**INFORMATION FÜR DEN BENUTZER** gemäß der "Richtlinien 2002/95/EG und 2002/96/EG in Bezug auf den reduzierten Gebrauch von gefährlichen Substanzen in elektrischen und elektronischen Geräten, sowie auf die Abfallentsorgung".

Das durchgekennzeichnete Zeichen auf dem Mülleimer, das auf dem Gerät oder seiner Verpackung angebracht ist, zeigt an, dass das Produkt am Ende seiner Lebenszeit von den anderen Abfällen getrennt entsorgt werden muss. Die getrennte Sammlung des vorliegenden, zu entsorgenden Gerätes, wird vom Hersteller organisiert und verwaltet. Der Eigentümer, der das Gerät zu entsorgen wünscht, muss sich daher mit dem Hersteller in Verbindung setzen und das von ihm angenommene System für die getrennte Sammlung des zu entsorgenden Gerätes, befolgen. Eine angemessene getrennte Sammlung zur Vorbereitung des Altgerätes für Recycling, die Behandlung und die umweltfreundliche Entsorgung, trägt dazu bei, mögliche negative Auswirkungen auf die Umwelt und auf den Gesundheitszustand zu vermeiden, und begünstigt die Wiederverwertung und das Recycling der Materialien des Gerätes. Bei widerrechtlicher Entsorgung des Produktes durch den Benutzer, werden die vom Gesetz vorgesehene Verwaltungsanktionen angewandt.

## **Español**

---

**INFORME PARA LOS USUARIOS** en los términos de las Directivas 2002/95/CE y 2002/96/CE, relativas a la reducción en el empleo de sustancias peligrosas en los equipos eléctricos y electrónicos, además de la eliminación de los desechos".

El símbolo del contenedor de basura cruzado por un aspa que aparece en el equipo o sobre su embalaje indica que, al final de su ciclo de vida útil, el producto debe ser eliminado independientemente de otros desechos.

La recogida selectiva del presente equipo, llegado al final de su ciclo de vida, es organizada y manejada por el fabricante. El usuario que desee deshacerse del presente equipo deberá, por lo tanto, contactar con el fabricante y seguir el sistema adoptado por el mismo para permitir la recogida por separado del equipo que ha concluido su ciclo de vida.

La adecuada recogida selectiva, para el sucesivo envío del equipo dado de baja al reciclaje, al tratamiento y al saneamiento ambiental compatible, contribuye a evitar posibles efectos negativos sobre el medio ambiente y sobre la salud favoreciendo el reempleo y el reciclaje de los materiales que componen el equipo.

La eliminación abusiva del equipo por parte del propietario implica la aplicación de las sanciones administrativas prevista por la legislación vigente.

## **Italiano**

---

**INFORMAZIONE AGLI UTENTI** ai sensi dell'art. 13 del Decreto Legislativo 25 Luglio 2005, n. 151 "Attuazione delle Direttive 2002/95/CE e 2002/96/CE, relative alla riduzione dell'uso di sostanze pericolose nelle apparecchiature elettriche ed elettroniche, nonché allo smaltimento dei rifiuti".

Il simbolo del cassonetto barrato riportato sull'apparecchiatura o sulla sua confezione indica che il prodotto, alla fine della sua vita utile, deve essere raccolto separatamente dagli altri rifiuti.

La raccolta differenziata della presente apparecchiatura giunta a fine vita è organizzata e gestita dal produttore. L'utente che vorrà disfarsi della presente apparecchiatura dovrà quindi contattare il produttore e seguire il sistema che questo ha adottato per consentire la raccolta separata dell'apparecchiatura giunta a fine vita.

L'adeguata raccolta differenziata per l'avvio successivo dell'apparecchiatura dismessa al riciclaggio, al trattamento ed allo smaltimento ambientalmente compatibile contribuisce ad evitare possibili effetti negativi sull'ambiente e sulla salute e favorisce il reimpiego e/ il riciclo dei materiali di cui è composta l'apparecchiatura.

Lo smaltimento abusivo del prodotto da parte del detentore comporta l'applicazione delle sanzioni amministrative di cui all'articolo 50 e seguenti del D.Lg. n. 22/1997.

 **Cembre** — [www.cembre.com](http://www.cembre.com)

Cembre S.p.A.  
Via Serenissima, 9

Cembre Ltd.  
Dunton Park



Cembre S.a.r.l.  
22 Avenue Ferdinand de Lesseps



**THORNE &  
DERRICK**  
INTERNATIONAL

**Thorne & Derrick**  
+44 (0) 191 410 4292  
[www.powerandcables.com](http://www.powerandcables.com)

*This manual is the property of **Cembre**; any reproduction is forbidden without written permission.  
Ce manuel est la propriété de **Cembre**; toute reproduction est interdite sans autorisation écrite.  
Der Firma **Cembre** bleibt das Eigentumsrecht der Bedienungsanleitung vorbehalten.  
Ohne vorherige schriftliche Genehmigung darf die Bedienungsanleitung weder vollständig noch teilweise vervielfältigt werden.  
Este manual es propiedad de **Cembre**. Toda reproducción está prohibida sin autorización escrita.  
Questo manuale è di proprietà della **Cembre**; ogni riproduzione è vietata se non autorizzata per scritto.*

6261379